



## VERROU DE PORTE TITANTRE

**fapim**<sup>®</sup>

### DESCRIPTIF

Encombrement verrou : 8 x 22 mm  
Corps en zamac laqué, levier en zamac nickelé - Tige de fermeture en acier inox - Vis de fixation auto-foreuses en acier inox

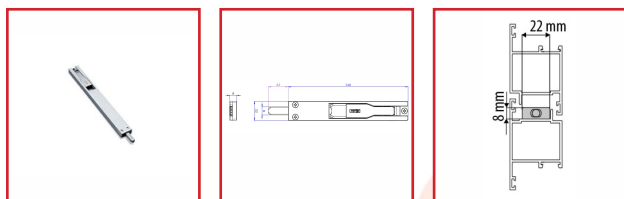
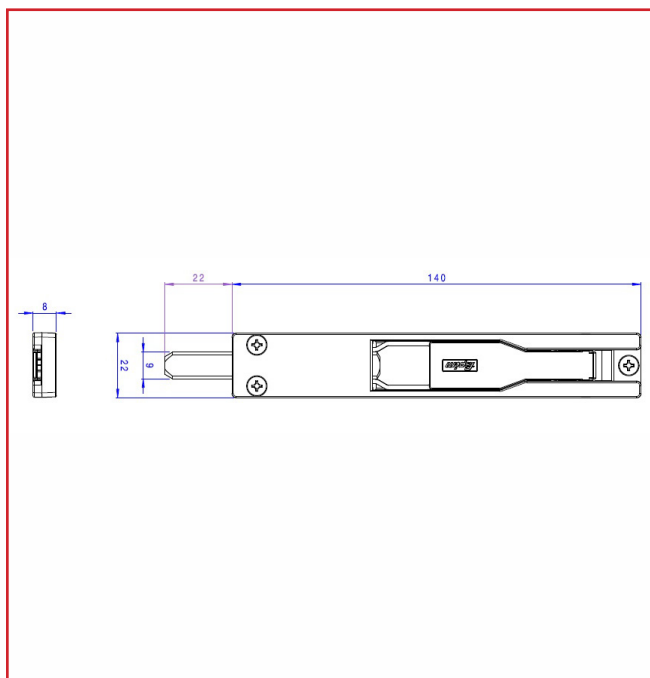

### DETAILS

L'épaisseur du verrou, réduit à 8 mm, en améliore l'applicabilité, surtout sur les profils avec distance dormant/ouvrant inférieure par rapport au standard. 348020B - Fiche Produit Verrou TITANTRE 3722A

348020B - Plan Technique Verrou TITANTRE 3722A

Code	Modèle	Longueur	Finition
348020A	3722A_G6	140 mm	Argent
348020B	3722A_37	140 mm	RAL 9005 MAT
348020C	3722A_G5	140 mm	RAL 9006 MAT
348020D	3722B_G6	220 mm	Argent
348020E	3722B_37	220 mm	RAL 9005 MAT
348020F	3722B_32	220 mm	RAL 9010
348020G	3722B_G5	220 mm	RAL 9006 MAT